

Приложение к договору  
№ 16271 от 09.09.2016

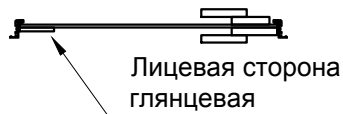
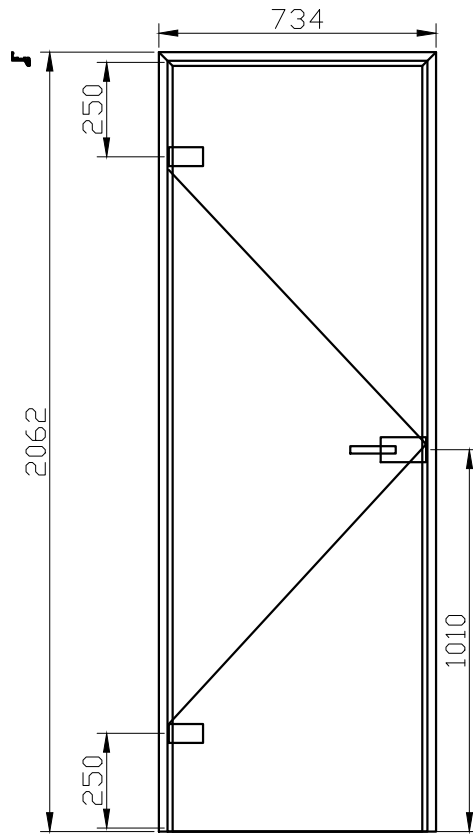

Чертеж подготовлен в программе AcadDraw

Заказ покупателя № 16271_3	Кол-во	Масштаб
	1 шт.	1:20
	Лист 1	Листов 3
Общий вид изделия		

Приложение к договору  
№ 16271 от 09.09.2016

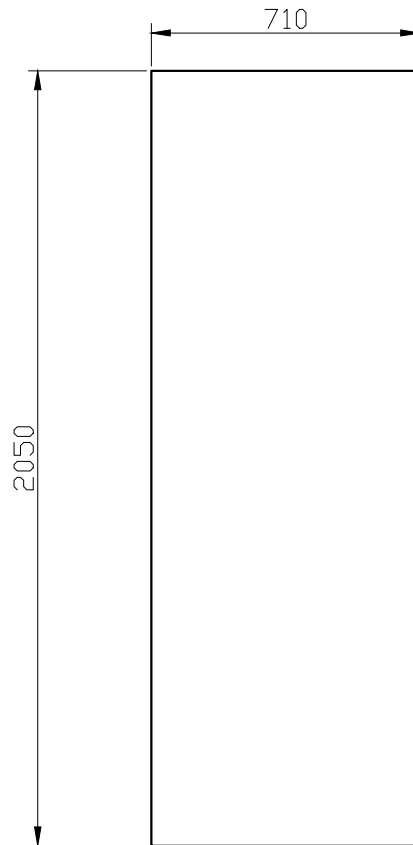

Требование к проему(ам):

- 1) Отклонения от вертикали и горизонтали поверхностей и углов проема должны находиться в поле допусков  $\pm 1$  мм на 1 м, но не более  $\pm 2$  мм на всю длину контролируемой поверхности.
- 2) Плоскости противоположных (вертикальных) откосов должны быть параллельны друг другу и перпендикулярны плоскости установки двери на монтажную глубину коробки. При использовании монтажных пластин, на глубину установки монтажных пластин, локально в местах установки, с отступом от проекции пластины на откос не менее 10 мм.

Чертеж подготовлен в программе AcadDraw

Заказ покупателя № 16271_3	Кол-во	Масштаб
	1 шт.	1:20
	Лист 2	Листов 3
Размеры проема в свету		

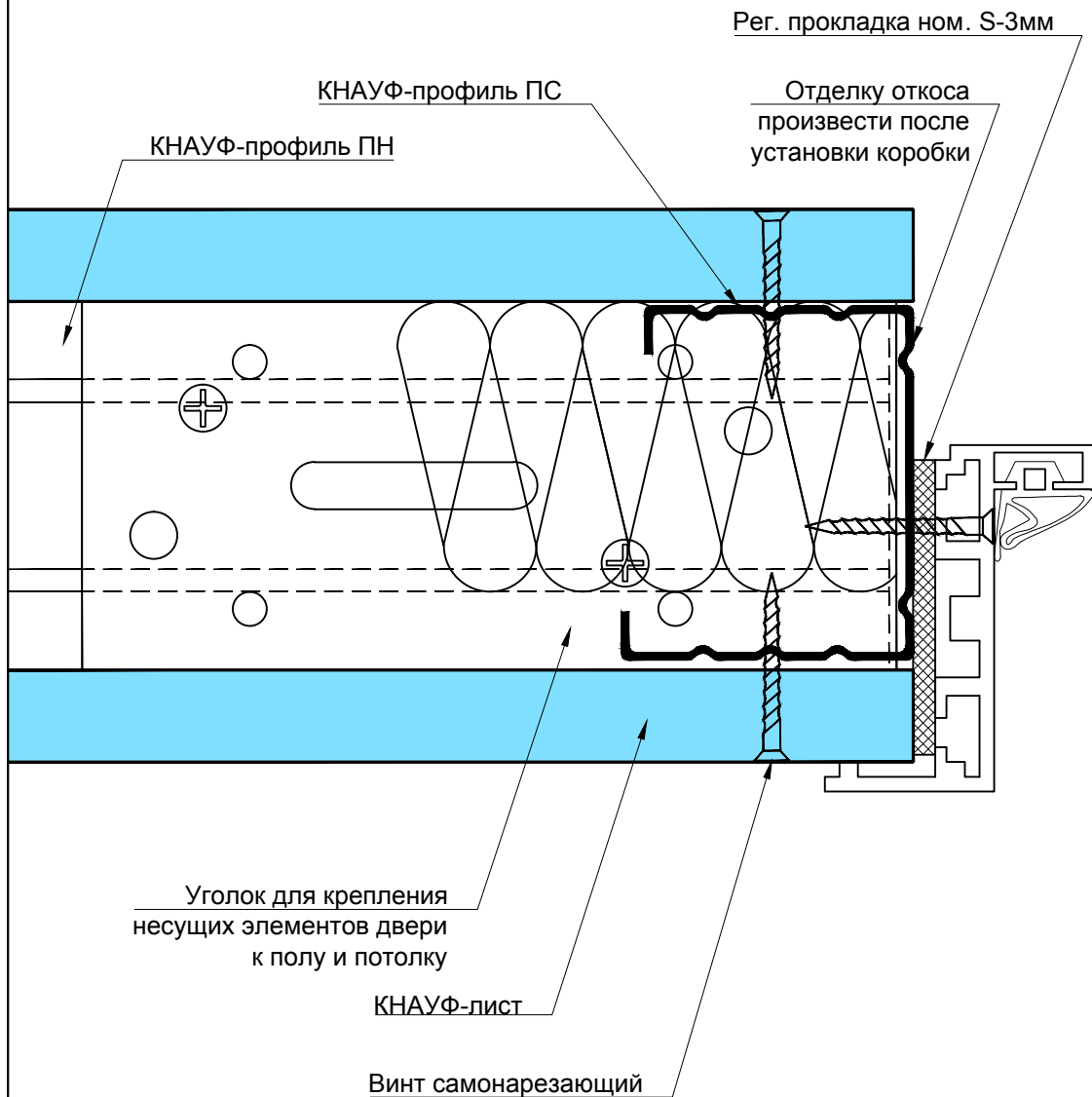

- 1) Для улучшения надежности крепления, алюминиевого профиля дверной коробки и наличия технической возможности, рекомендуется устанавливать закладной деревянный брусок S - 40 мм в полость профиля "КНАУФ-профиль ПС", на всю высоту дверного проема.
- 2) При использовании вместо профиля "КНАУФ-профиль ПС" профиля "КНАУФ-профиль ПП 60/27" установка деревянного закладного бруска S - 40 мм в полость профиля "КНАУФ-профиль ПП 60/27", на всю высоту дверного проема, обязательна.

Чертеж подготовлен в программе AcadDraw

Примыкание профиля алюминиевой дверной коробки к проему из системы профилей Knauf	Кол-во	Масштаб
	---	1:1
	Лист 3	Листов 3
Заказ № 16271_3		

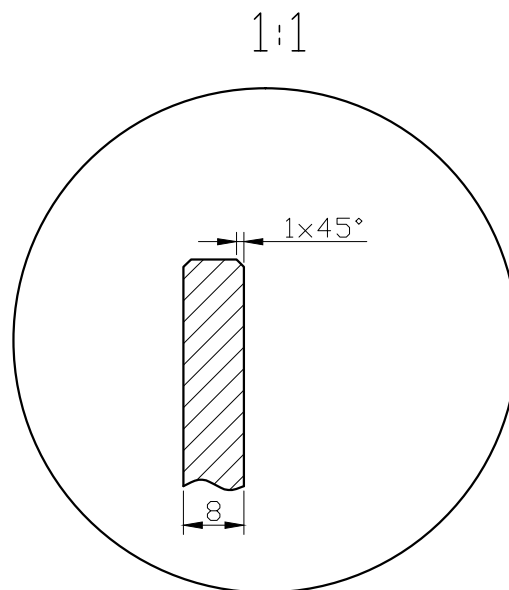
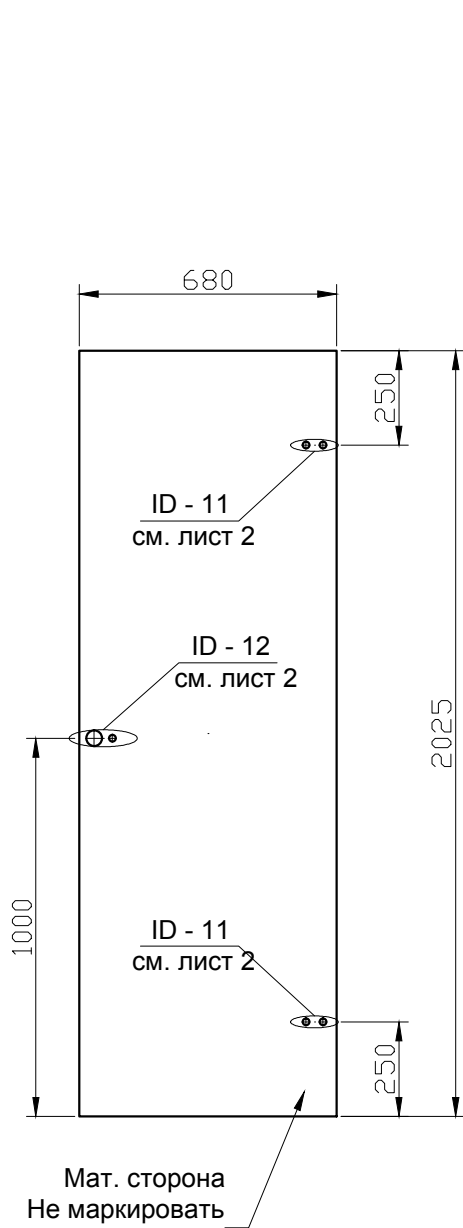

Чертеж подготовлен в программе AcadDraw

- Обработка:
- 1) Еврокромка 1x45° (полировка)
  - 2) Сверление отв.
  - 3) Закалка

Изделие из стекла № 16271_3	Кол-во	Масштаб
	1 шт.	1:20
	Лист 1	Листов 2
Matelux 8 mm		

ID - 12 (M 1:1)

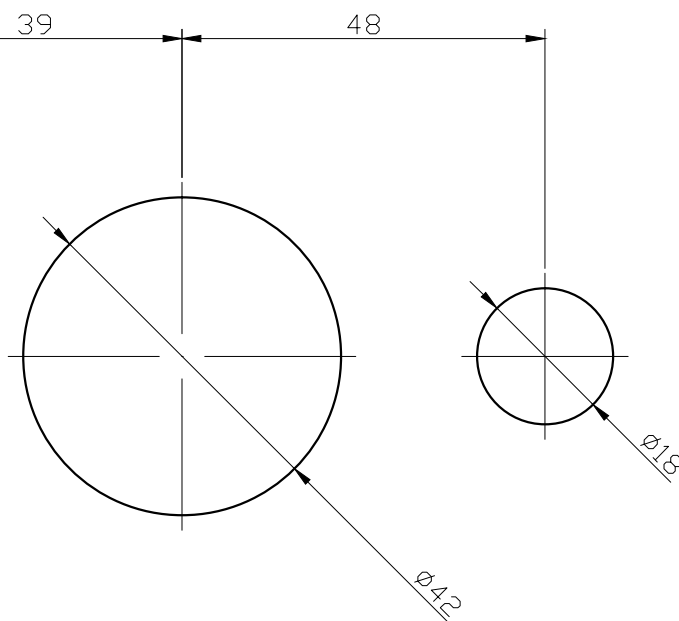

ID - 11 (M 1:1)

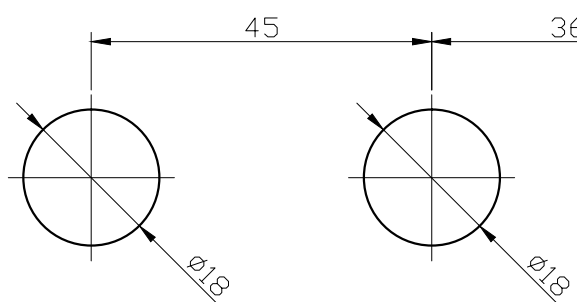

Чертеж подготовлен в программе AcadDraw

	Изделие из стекла № 16271_3	Кол-во	Масштаб
		---	1:1
	Отверстия / вырезы	Лист 2	Листов 2



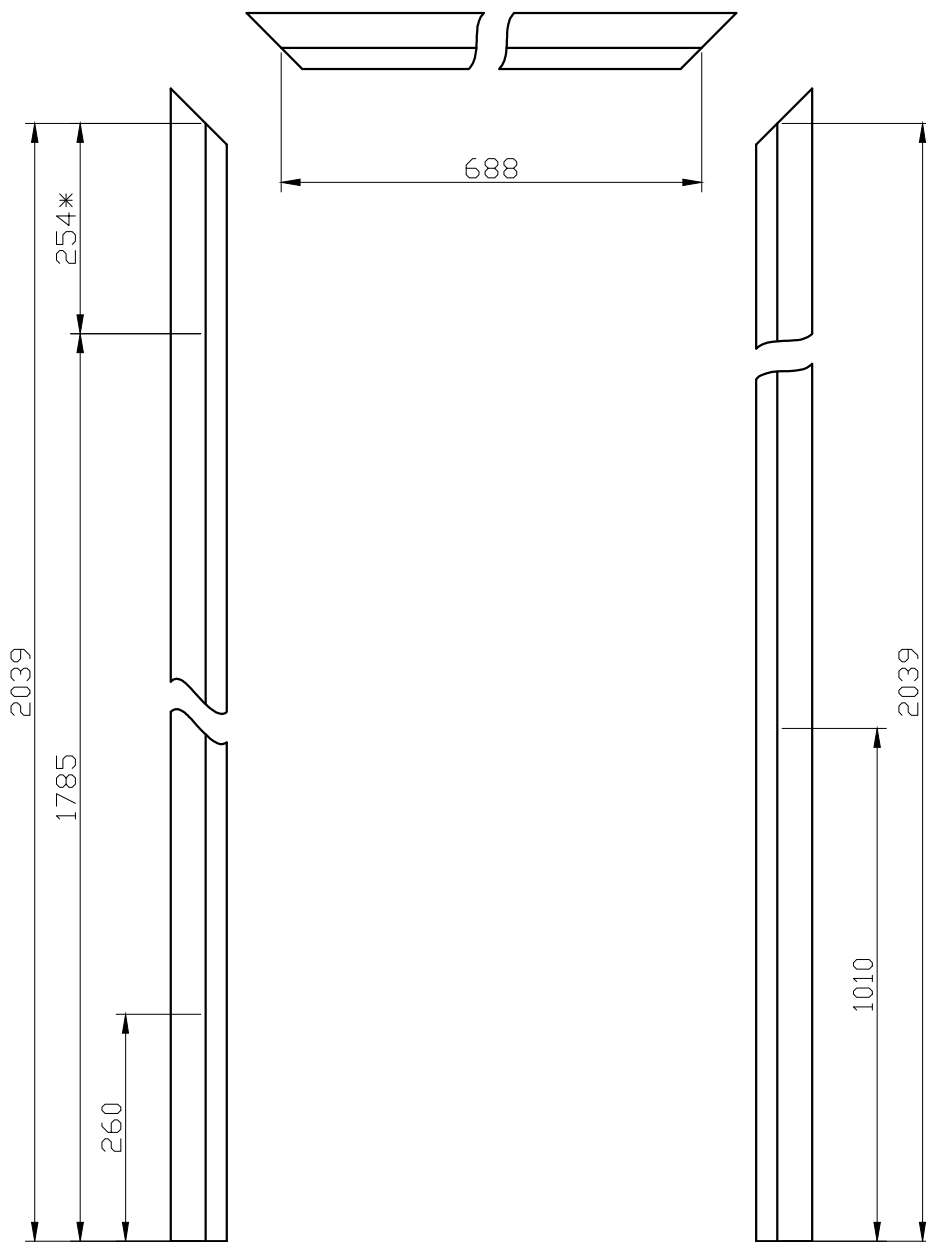

Чертеж подготовлен в программе AcadDraw

Запиливания проф. коробки № 16271_3	Кол-во	Масштаб
	1 шт.	1:5
	Лист 1	Листов 2
Al. Z-обр. Коробка (Titan) шуруп		

## ID - 12 (M 1:1)

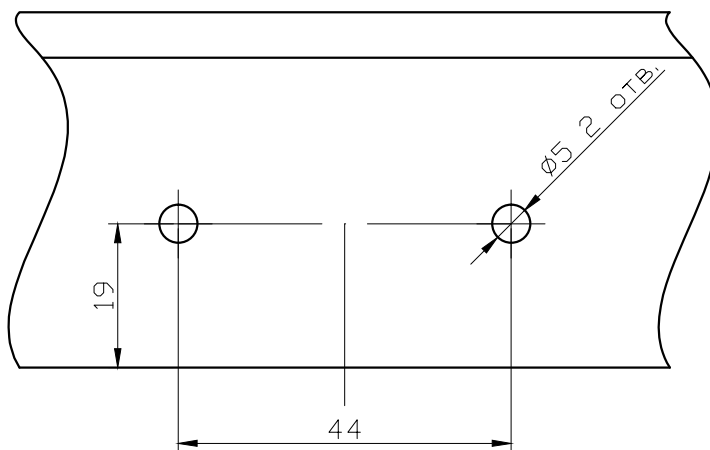
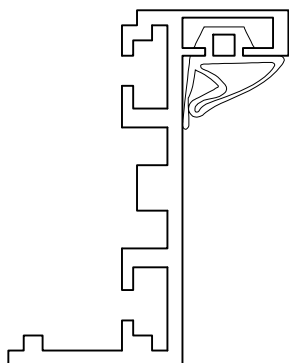

## ID - 11 (M 1:1)

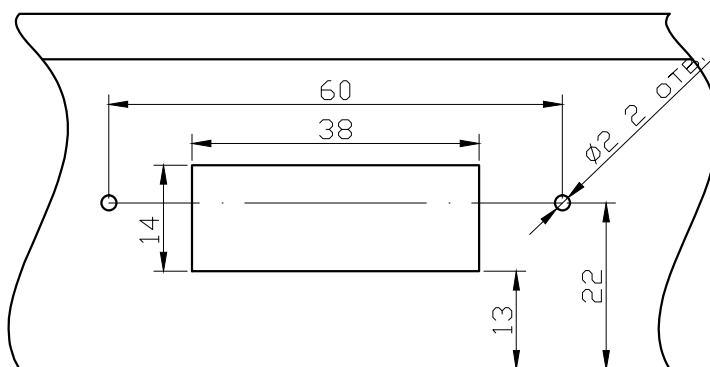
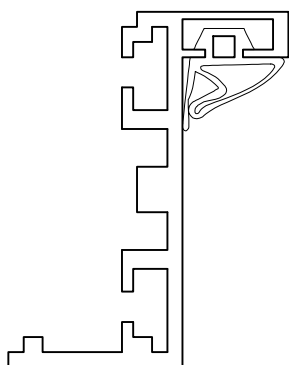

Чертеж подготовлен в программе AcadDraw

	Фрезерование проф. коробки № 16271_3	Кол-во	Масштаб
		---	1:1
	Отверстия / вырезы	Лист 2	Листов 2

